

Опора Регата

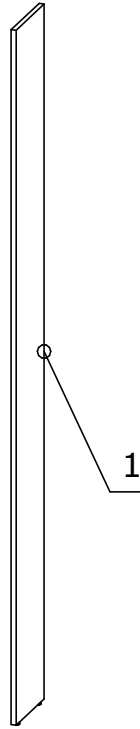

Разрешительный документ: Письмо № 177и-05/2019 от 13.05.2019г. "Центр подтверждения соответствия "ЭКСПЕРТ".

Перечень деталей

Изделие "Опора Регата"

Поз.	Наименование	Готовая деталь		Толщина	Кол-во	Упаковка
		Длина	Ширина			
1	Стойка	2240	248	16	1	1

Находится в упаковке №1 изделия "Опора Регата"

13	Межсекц. стяжка (мама) 2шт.	14	Межсекц. стяжка (папа) 2шт.	15	Ножка М6 2шт.	127	Втулка от опоры 2шт.

Номер фурнитуры на схеме сборки обозначается в кружке, например

①

127 Втулка от опоры
2шт.

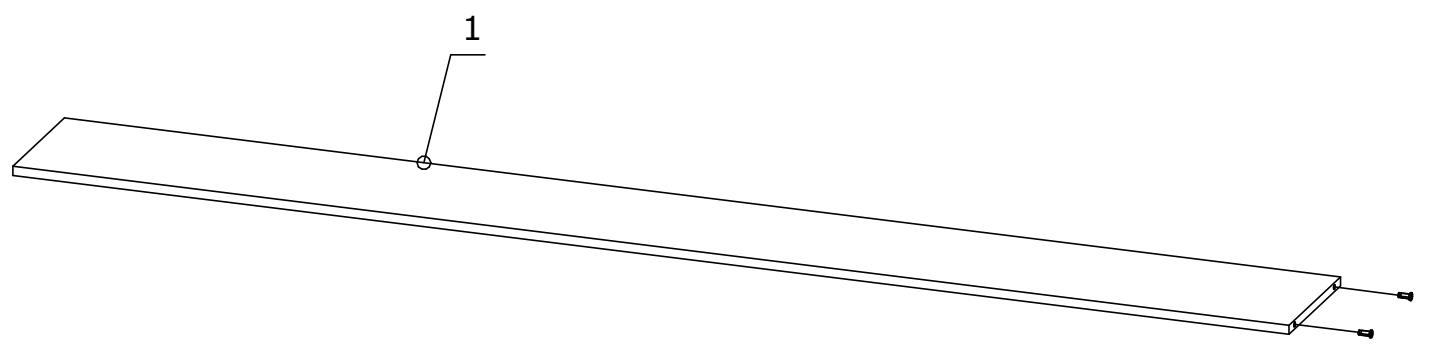
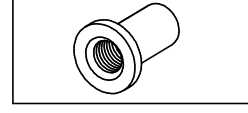
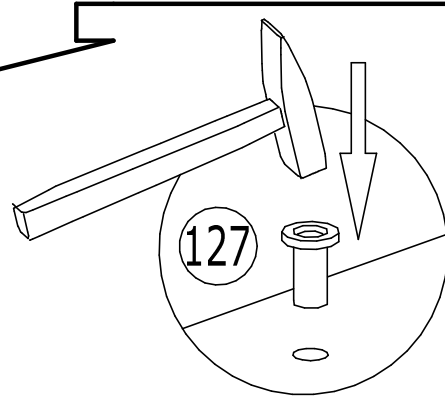

15 Ножка М6
2шт.

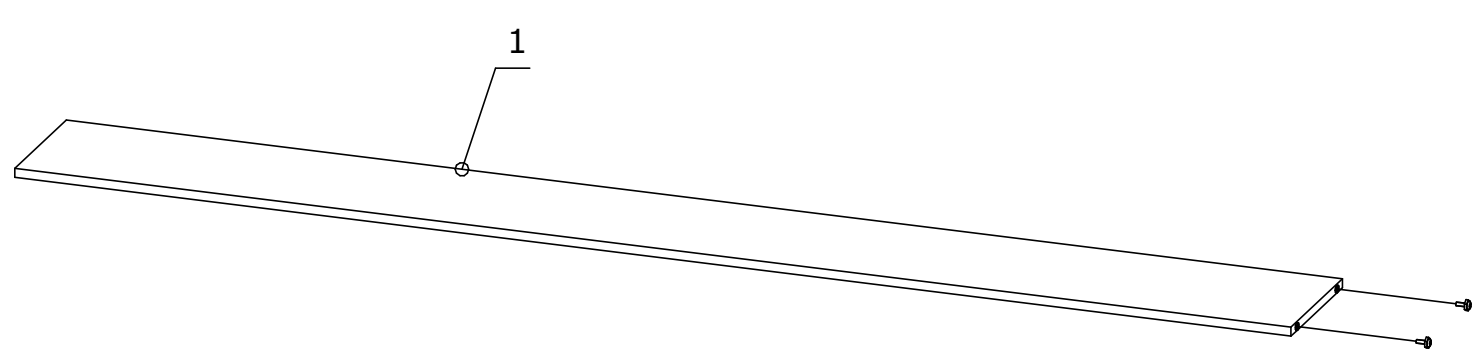
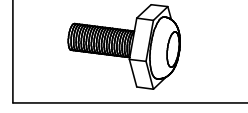
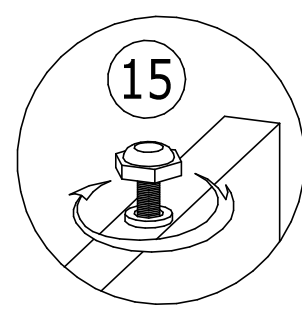

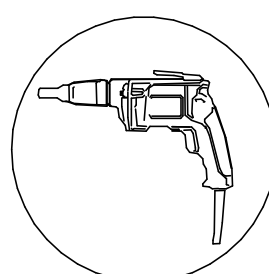
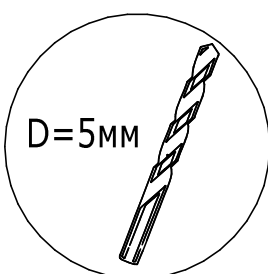
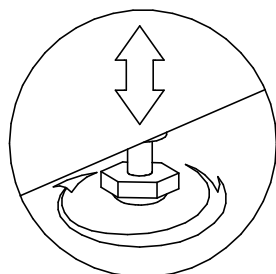

13	Межсекц. стяжка (мама) 6шт.
14	Межсекц. стяжка (папа) 6шт.

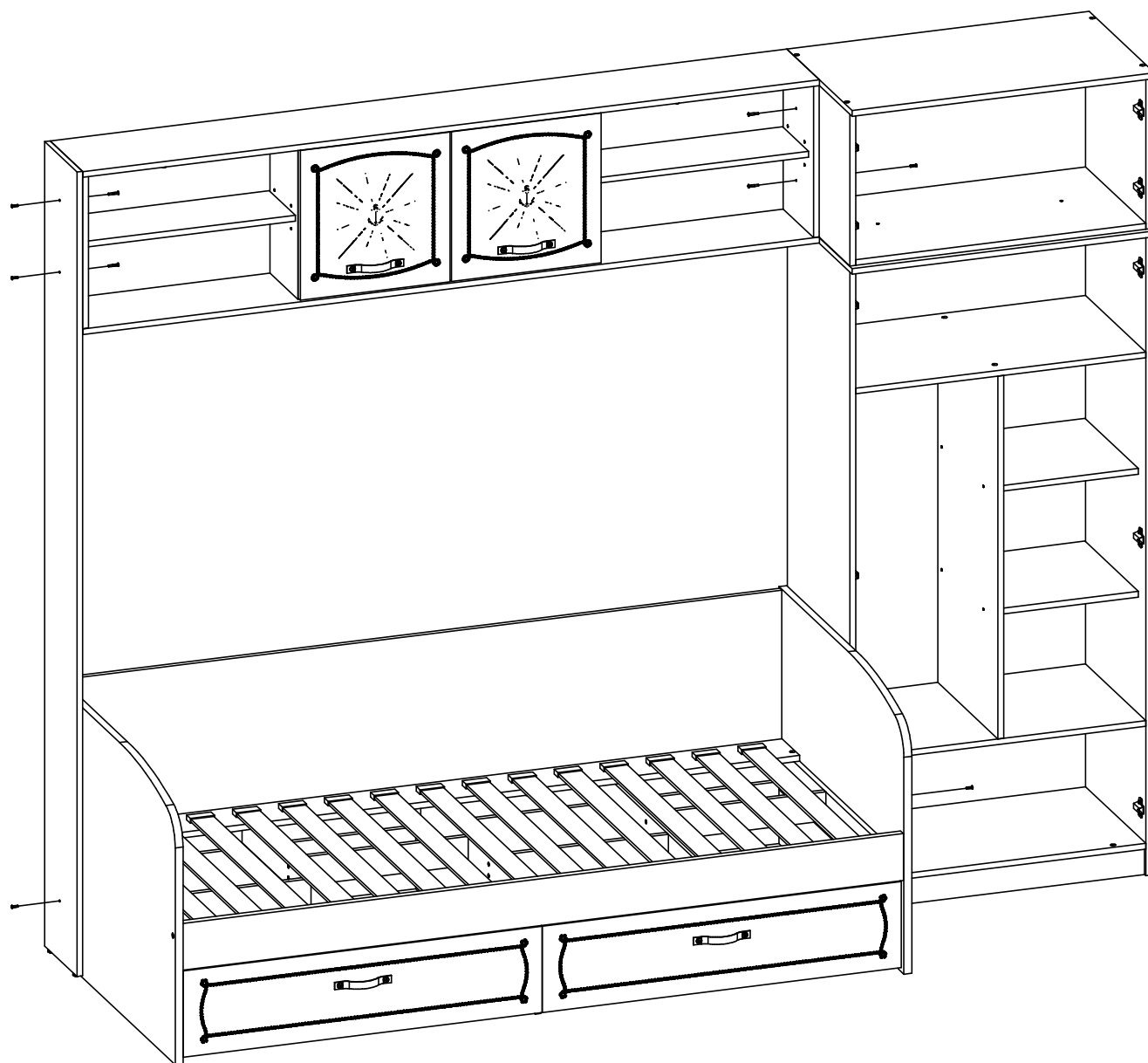

При установке изделий рядом друг с другом, необходимо просверлить отверстия диаметром 5мм в стойках изделий, подложив с обратной стороны детали ненужный деревянный брус, во избежание вырывания сверлом выходного отверстия, и стянуть через них межсекционными стяжками №13 и №14. Внимание: изделия должны быть выровнены по высоте и глубине.

